

制限時間 **3** 分

まいにち算数-011

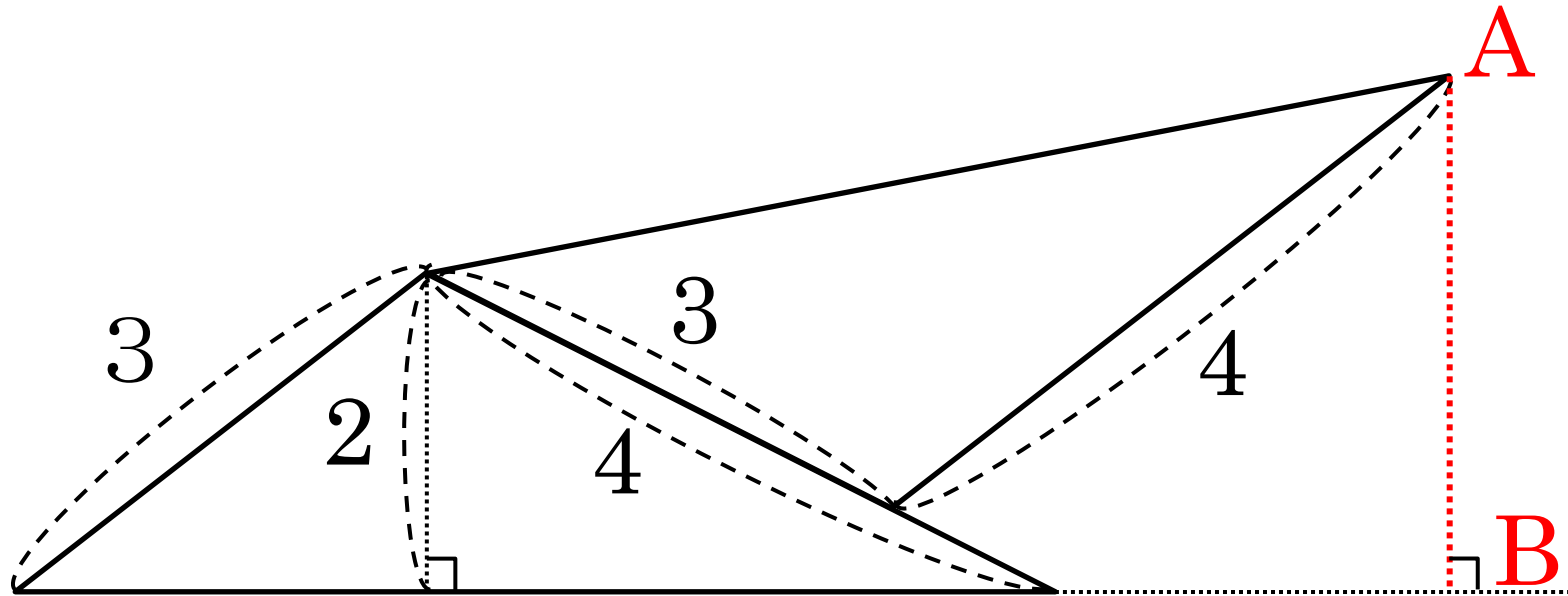

(単位は cm)

合同な 2 つの三角形

AB は cm (2012年灘中)

まいにち算数-011

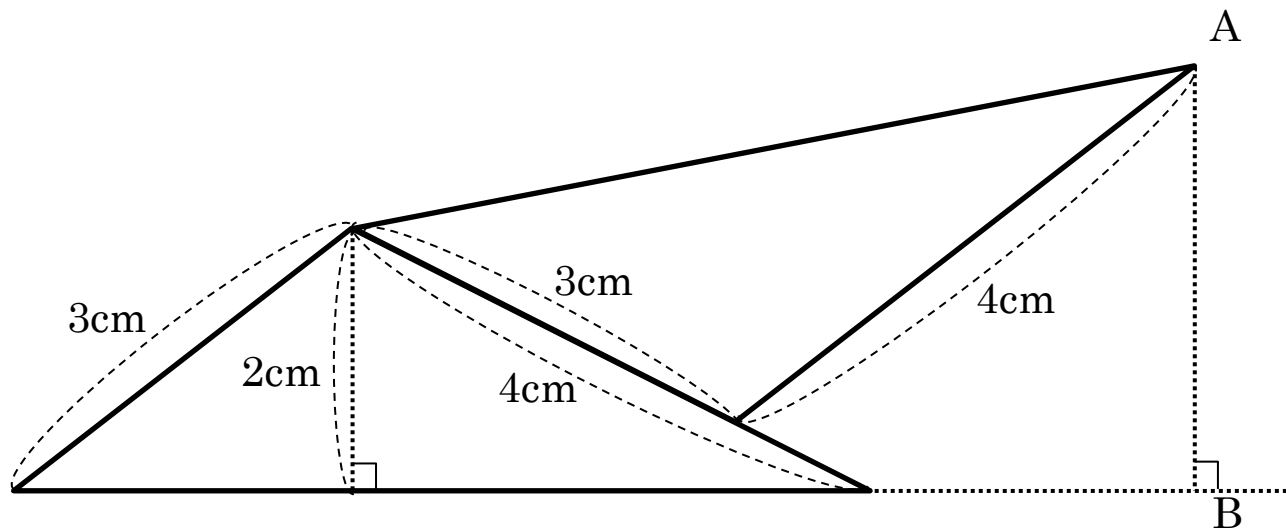

合同な2つの三角形を
並べました。このとき、
ABは何cmですか。

まいにち算数-011

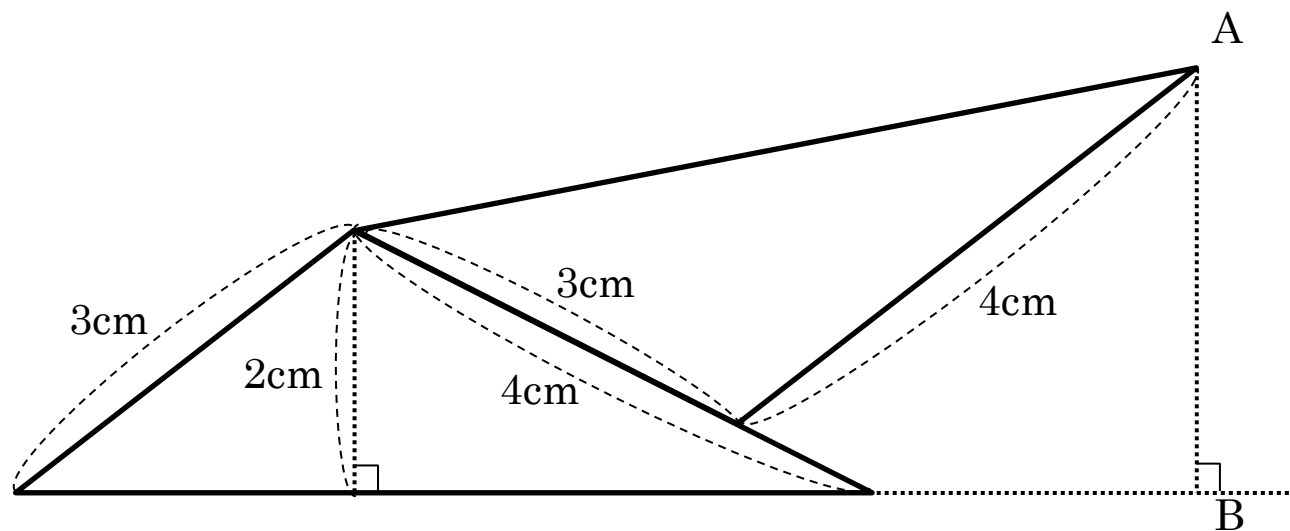

合同な2つの三角形を
並べました。このとき、
ABは何cmですか。

ポイント

角度打ち→相似の発見